

AUFBAUANLEITUNG

MONITORHALTERUNG EINARMIG

1

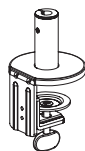

Ständer

2



Unterarm

3



Oberarm

4



VESA-Halterung



Beachten Sie:
Befestigen Sie die
VESA-Halterung
und Monitor mit der
dafür vorgesehenen
Rückseite.

5



M4 Schrauben 4 Stück
für VESA-Halterung

6



M5 Schrauben 4 Stück
für VESA-Halterung

7



Unterlegscheiben
4 Stück

8



5 mm Inbusschlüssel

9



4 mm Inbusschlüssel

10



3 mm Inbusschlüssel



Schnellspanner

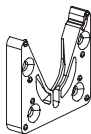

Verbindungsstück/Halterung

**M4** Schrauben 2 Stück
für VESA-Halterung**M5** Schrauben 2 Stück
für VESA-HalterungUnterlegscheiben
2 Stück

WARNHINWEISE

Dieses Produkt beinhaltet eine Gasfeder mit hohem Druck. Das Produkt nicht mit Feuer in Kontakt bringen sowie nicht höheren Temperaturen aussetzen. Die Gasfeder darf nur von geschultem Personal geöffnet werden. Es besteht Verletzungsgefahr.

- Vor Gebrauch lesen Sie die Anleitung sorgfältig durch. Bei Unklarheiten und Fragen kontaktieren Sie uns bitte vor Gebrauch.
- Stellen Sie vor Gebrauch sicher, dass der Ergoni Monitorhalter für das Gewicht Ihres Monitors geeignet ist, sowie diese Installation auch für das Gewicht Ihres Schreibtisches geeignet ist.
- Bitte verwenden Sie das inkludierte Werkzeug für den Aufbau. Wir empfehlen für einen problemlosen Aufbau 2 Personen.



Diese Produkt beinhaltet kleine Bauteile welche von Kindern ferngehalten werden sollten

STÄNDER UND KLEMME BEFESTIGEN

- a. Installation an einer freien Tischplattenkante:
Befestigen Sie den Ständer (A) mit Ihrer Tischplatte indem Sie die Schraube (B) so weit öffnen, dass die Tischplatte problemlos hinein passt und ziehen Sie die Schraube anschließend fest.

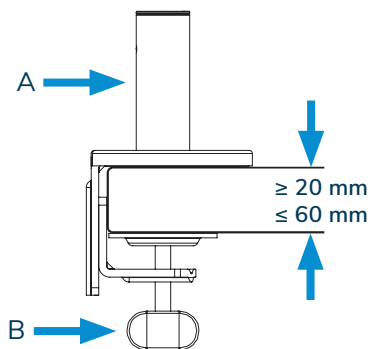

- b. Installation an einer Tischplattenbohrung (Bohrloch):
Entfernen Sie die Klemme (B) indem Sie die beiden Schrauben mit einem Inbussschlüssel lösen. Setzen Sie den Ständer in das Bohrloch (benötigter Durchmesser $\geq 60 \text{ mm}$) ein und befestigen Sie anschließend die Klemme wieder an dem Ständer.

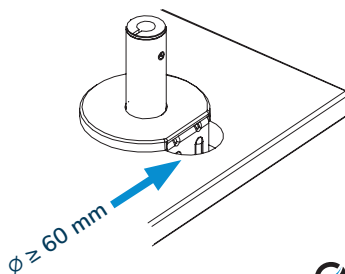
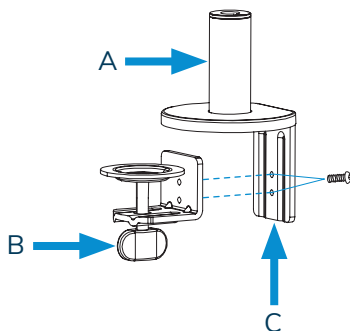

MONITORARME AM STÄNDER BEFESTIGEN

- a. Fügen Sie den Unterarm in den Ständer ein und befestigen Sie die Schraube (A).
- b. Fügen Sie den Oberarm in das Oberteil des Unterarms ein und befestigen Sie die Schraube (B).

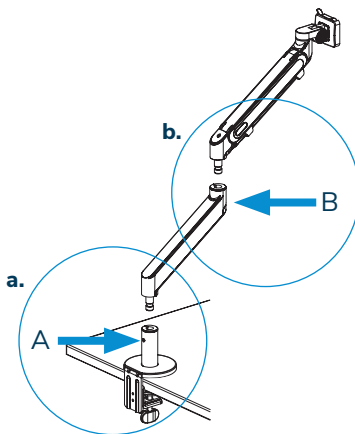

VESA-HALTERUNG AM MONITOR BEFESTIGEN

Befestigen Sie die VESA-Halterung an der Rückseite Ihres Monitors an der dafür vorgesehenen Stelle. Verwenden Sie zur Befestigung hierfür die beiliegenden VESA-Halterungsschrauben. Unterstützt werden die beiden VESA Normen mit einem Gewindeabstand horizontal von 75 mm oder 100 mm. Bei Bedarf verwenden Sie die vorhandenen Schrauben Ihres Monitors.



Beachten Sie: Befestigen Sie die VESA-Halterung und Monitor mit der dafür vorgesehenen Rückseite.

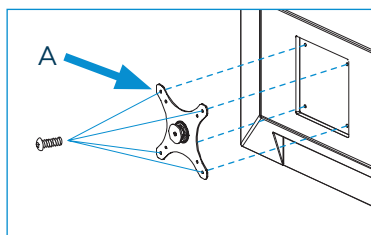

MONITOR AN MONITORHALTERUNG BEFESTIGEN

Fügen Sie die VESA-Halterung samt dem Monitor in das dafür vorgesehene Verbindungsstück/Halterung (B) ein. Schließen Sie anschließend die Öffnung mit dem Schnellspanner (A).

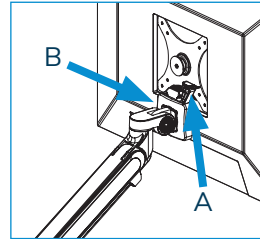

Beachten Sie: Zum entfernen der VESA-Halterung samt Monitor, öffnen Sie zuerst den Schnellspanner.

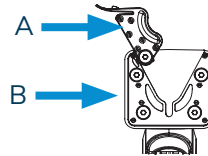

KABELMANAGEMENT

a. Führen Sie die Monitorkabel entlang der dafür vorgesehenen Kabelclipper am Monitoroberarm.

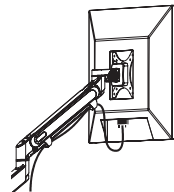

b. Öffnen Sie am Monitorunterarm die Abdeckung unter welcher die Kabel entlang geführt werden indem Sie die Abdeckung nach unten schieben. Platzieren Sie darunter die Kabel und verschließen Sie dies wieder. Seien Sie hierbei achtsam um Schäden zu vermeiden.

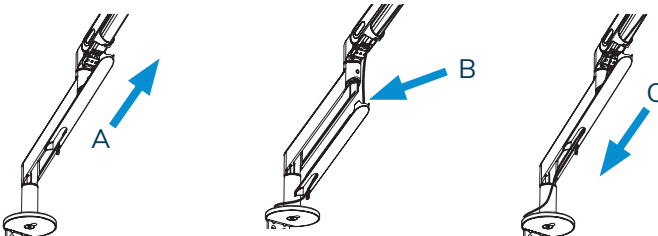

EINSTELLUNGEN

a. Festigkeit einstellen:

Mit der Schraube (A) können Sie die Festigkeit der vertikalen Rotation einstellen. Mit der Schraube (B) können Sie die Festigkeit der horizontale Rotation einstellen.

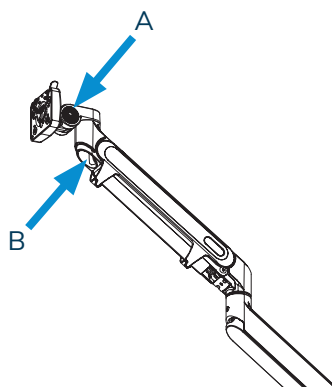

b. Gewichtseinstellung:

Die Nutzlast des Monitorarms beträgt zwischen 1.5 und 9 kg. Die Werkseinstellung liegt zwischen 3 und 4 kg. Mit der Schraube (B) erhöhen oder verringern Sie die Sensibilität der Gasfeder um ein leichteres auf und ab zu gewährleisten.

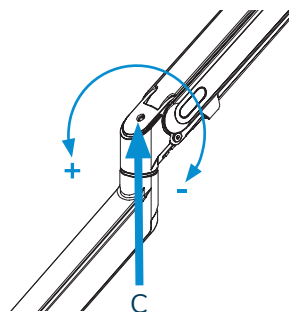

Beachten Sie: Um Schäden zu vermeiden die Schrauben nicht mit Gewalt weiter öffnen oder schließen.

AUFBAU-BERATUNG?

Bei Fragen oder für eine ausführliche Beratung kontaktieren Sie uns gerne direkt unter:

07627 5559 987 oder 0157 / 30816 987 | info@ergoni.de



ergoni.de